

MEDIKRAMER



Manual de Usuario

Termómetro Inalámbrico Digital

MDK-001/004



Índice

Índice	01
MDK – Termómetro Inalámbrico Digital. Descripción General	02
Introducción al MDK-001/004 – Termómetro Inalámbrico Digital	03
Instrucciones de uso	06
Símbolos e Indicadores	09
Importante	11
Preguntas & Respuestas	12
Especificaciones Técnicas	14

MDK - Termómetro Inalámbrico Digital

Manual de Usuario

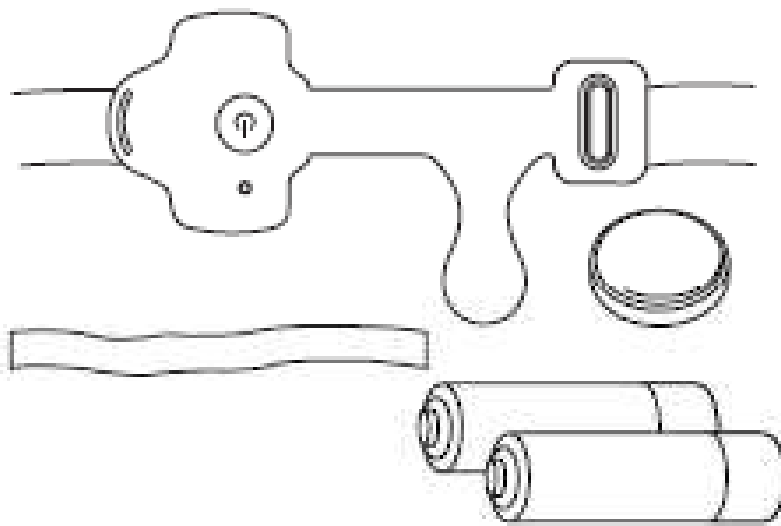

MDK-001/004 incluye:

- Receptor X 1
- Brazalete X 1
- Tapa (MDK-004)
- Pilas AAA X 2
- Pila botón de litio 3 Volt (CR2032) X 1
- Correa X 1
- Correa de apoyo X 1
- Manual X 1



MDK-001

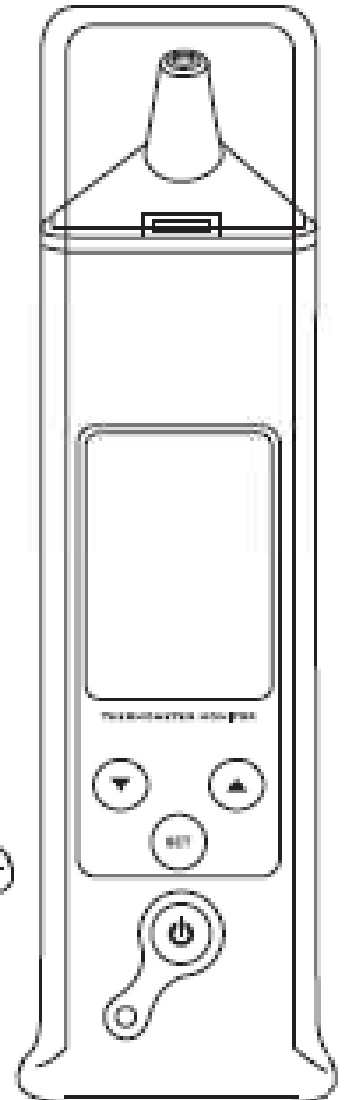

MDK-004

Temperaturas en el cuerpo humano

Temperatura en el Oído	35.8°C ~ 38.0°C
Temperatura en la Axila	34.7°C ~ 37.3°C
Temperatura Oral	35.5°C ~ 37.5°C
Temperatura Anal	38.6°C ~ 38.0°C

Introducción al MDK Termómetro Inalámbrico Digital

(1) Botones y funciones:

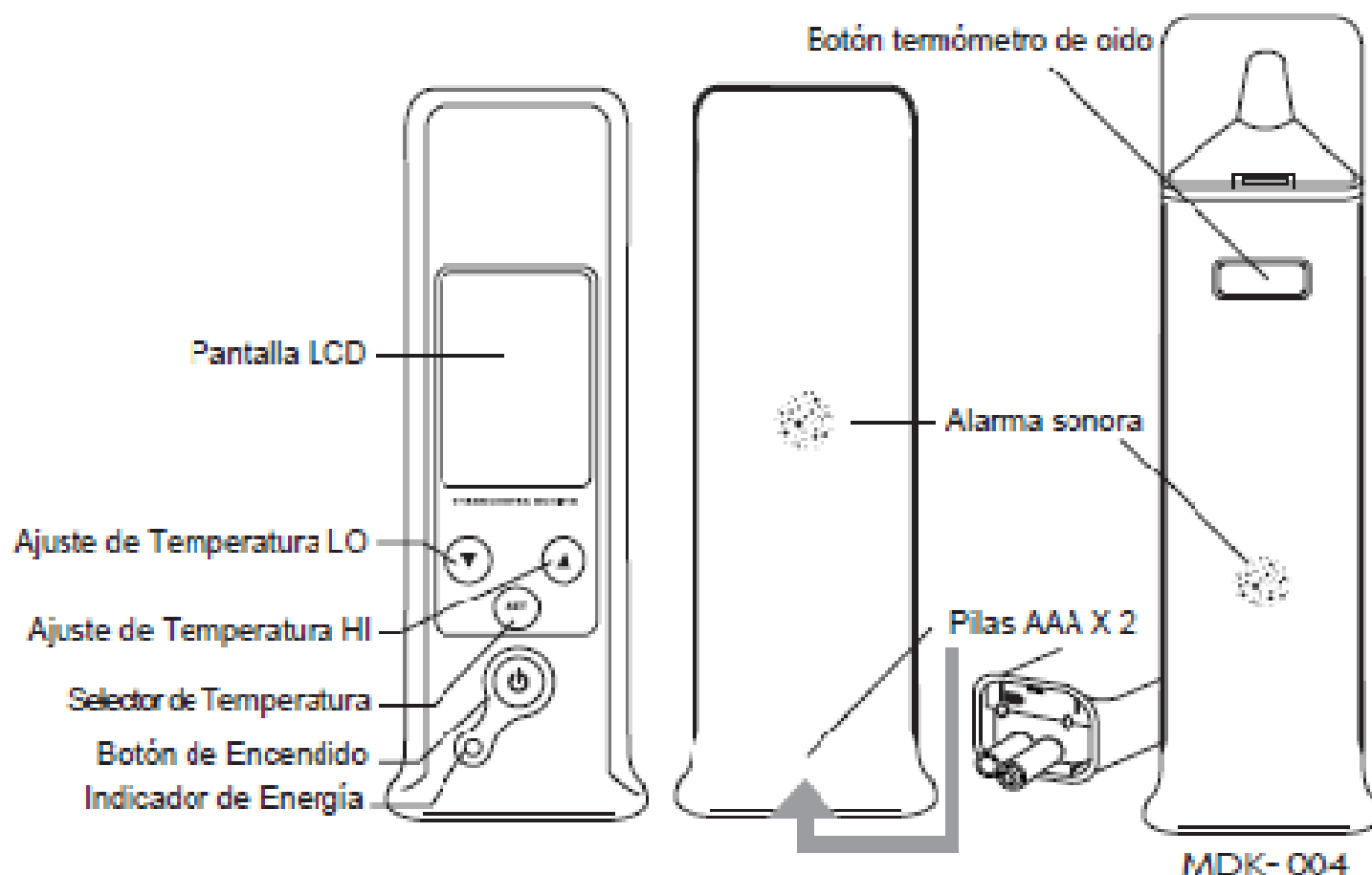

- **Botón de Encendido:** Enciende / apaga el Receptor.
- **Selector de Temperatura:** Selecciona Max / Min la alarma de temperatura.
- **Ajuste de Temperatura HI:** Sube el ajuste de temperatura.
- **Ajuste de Temperatura LO:** Baja el ajuste de la temperatura.
- **Indicador de Energía:** Indica el nivel de energía.
- **Botón termómetro de oído*:** Pulsar durante 2 segundos para iniciar.
*sólo(MDK-004)

(2) Pantalla LCD del Receptor:

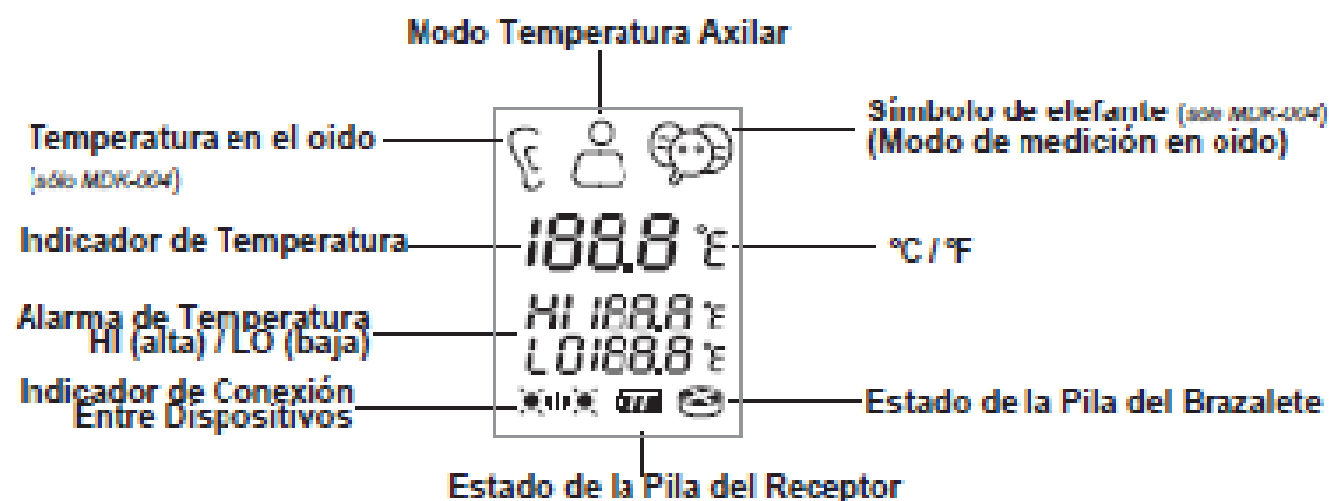

(3) Brazaletes:

Vista frontal

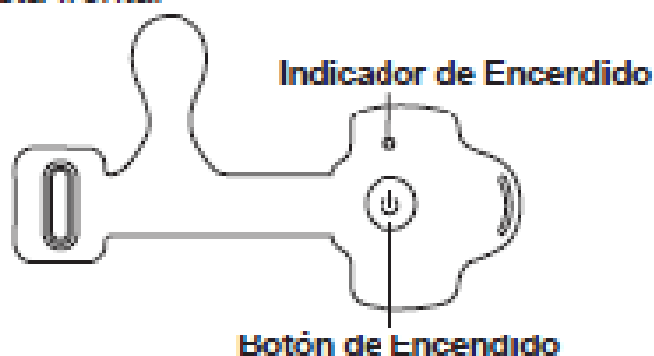

Vista trasera

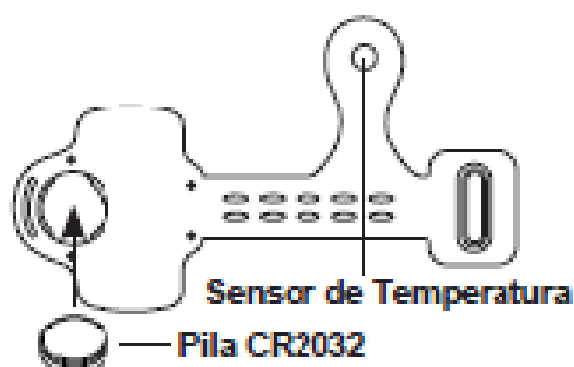

Instalación de la Pila:

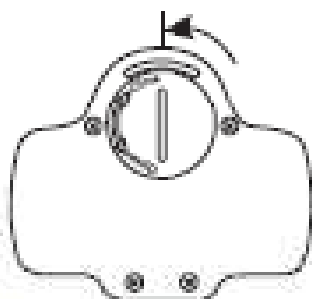

1. Gire usando una moneda o destornillador para abrir la tapa.

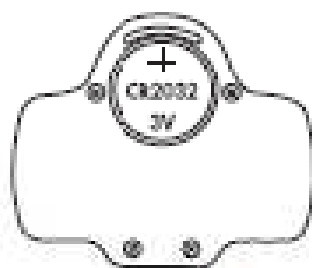

2. Introduzca la pila.

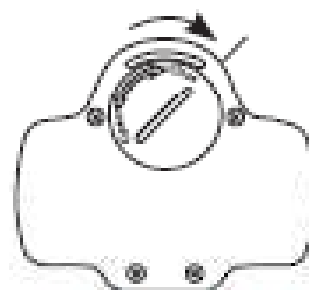

3. Gire para cerrar la tapa.

NOTA:

1. Este producto está elaborado en Silicona Antialérgica de alta Calidad, según las exigencias de la FDA (U.S.). Limpie la superficie del brazalete con un paño húmedo. NO lo introduzca en el agua.
2. Se recomienda usar pilas CR2032 fabricadas hace pocos meses. Si usa pilas R2032 de baja calidad o antiguas, es posible que la energía no sea suficiente para garantizar el correcto funcionamiento.

COMO ADAPTAR LA CORREA AL BRAZALETE:



COMO PONER EL BRAZALETE:

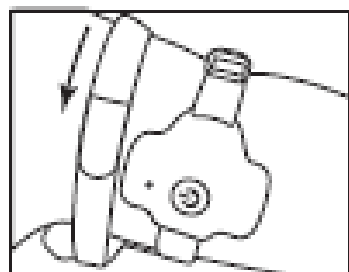

Paso 1:
Lleve el brazalete y la correa de apoyo en el brazo izquierdo.

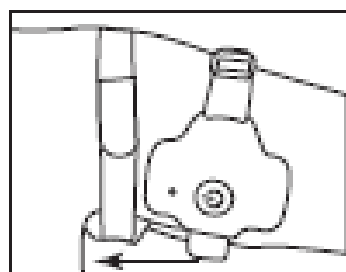

Paso 2:
Desplace el sensor de temperatura bajo la axila.

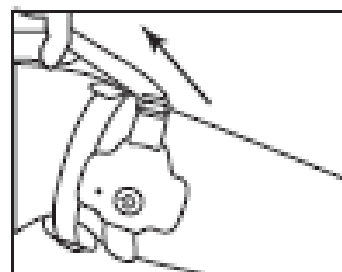

Paso 3:
Ajuste la correa para evitar el desplazamiento.

COMO RETIRAR LA TAPA (sólo MDK-004):

Por favor, siga la dirección de la flecha como se indica en el gráfico para retirar suavemente la tapa al usar el termómetro de oído.

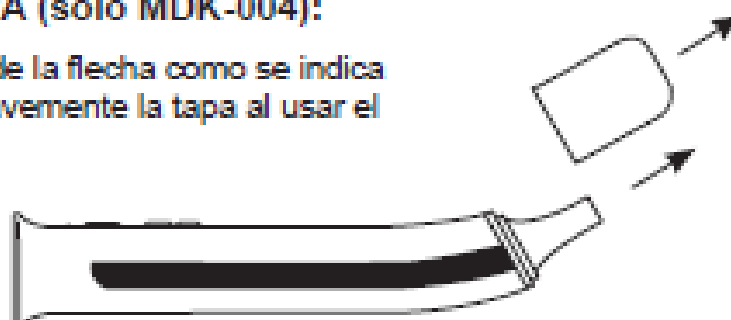

Instrucciones de Uso

Cómo medir la temperatura en el oído (sólo MDK-004):

ENCENDIDO

Paso 1: Pulse el "botón de termómetro de oído" durante 2 segundos hasta que se visualice la imagen de un elefante en la pantalla LCD (símbolo de temperatura en oído).

Paso 2: Sitúe el sensor en el canal auditivo del paciente y mantenga pulsado el botón de termómetro de oído hasta que emita un pitido. la temperatura se visualizará en la pantalla.

APAGADO

El receptor se apagará automáticamente pasados 30 segundos sin utilizar la medición de temperatura en el oído.

(1) Cómo usar el Brazaletes:

ENCENDIDO

Paso 1: Lleve el brazaletes en el brazo izquierdo y ajuste la correa con la presión apropiada. Desplace el sensor de temperatura bajo la axila.

Paso 2: Presione el "Botón de Encendido" del Brazaletes durante 2 segundos hasta que la luz verde se ilumine, entonces se iluminará cada 4 segundos para indicar que el dispositivo está funcionando.

Paso 3: Presione el "Botón de Encendido" del Receptor durante 2 segundos hasta que emita un pitido y la pantalla LCD muestre la temperatura de la axila, lo que significa que se ha efectuado la conexión inalámbrica.

Paso 4: Visualice la temperatura en la pantalla LCD para comprobar los cambios en la temperatura del paciente. Se necesitan 3-5 minutos para comenzar a monitorizar la temperatura de la axila. El sensor de temperatura actualizará la temperatura de la axila cada 24 segundos que se mostrará en la pantalla LCD.

APAGADO

Paso 1: Para apagar el Receptor, mantenga presionado el "Botón de Encendido" durante 2 segundos hasta que emita un pitido y se apague la pantalla LCD.

Paso 2: Retire el brazaletes del brazo del paciente y mantenga presionado el "Botón de Encendido" del brazaletes hasta que se ilumine la luz roja, lo que significa que está apagado.

Nota:

1. Una vez encendido, si la luz verde no se ilumina cada 4 segundos y se desconecta, cambie la pila.

2. Si se aleja del área de señal y se desconecta, acerque el Receptor al Brazaletes a una distancia de 3 metros aproximadamente y la señal se reestablecerá.

3. Si detecta alguna anomalía al conectar el brazaletes, revise la pila y cámbiela.

Se recomienda encender ambos dispositivos en un intervalo máximo de 20 segundos, de otro modo se apagarán automáticamente.

(2) Cómo programar la alarma de temperatura:

Antes de usar el termómetro, conviene fijar la alarma de las temperaturas máxima y mínima de acuerdo con los niveles térmicos generales del paciente. Cuando la temperatura está fuera del rango seleccionado, el Receptor emitirá una serie de "Pitidos" que alertan al cuidador para tomar las medidas oportunas. El ajuste de la alarma debe hacerse cuando el brazalete está encendido. Siga los siguientes pasos:

Paso 1: Fijar la temperatura máxima: Presione el "Selector de Temperatura" (SET) durante 2 segundos, el Receptor emitirá 2 pitidos y entrará en la configuración de la alarma. En la pantalla LCD parpadea "HI".

Paso 2: Presione los botones "Ajuste de Temperatura HI /LO" para ajustar la temperatura de la alarma. La temperatura se fija en intervalos de 0.5°C, ej. de 36.5°C a 37°C, de 37°C a 37,5°C, de 37,5°C a 38°C, etc. Una vez seleccionada la temperatura máxima, presione de nuevo el "Selector de Temperatura"(SET) para continuar con la configuración.

Paso 3: Fijar la temperatura mínima: el ajuste la temperatura mínima comienza automáticamente tras la configuración de la temperatura máxima. Cuando "LO" parpadea, ajuste la temperatura mínima con las flechas "Ajuste de Temperatura HI /LO". La temperatura se fija en intervalos de 0.5°C, ej. de 32.5°C a 33°C, de 33°C a 33,5°C, de 33,5°C a 34°C, etc. Una vez seleccionada la temperatura mínima, presione de nuevo el "Selector de Temperatura"(SET) para finalizar la configuración.

Nota:

- **Rango de ajuste:** Los valores por defecto para la configuración de la alarma de la temperatura son: Hi (alta): 38°C y Lo (baja): 34°C .
El rango de alarma de alta temperatura es de 36°C a 40°C.
El rango de alarma de baja temperatura es de 32°C a 35.5°C.
- Si los pasos de configuración no se han finalizado, en 10 segundos el Receptor volverá al modo de control de temperatura sin efectuar los cambios realizados.
- Por favor, después de reemplazar las pilas, vuelva a configurar los valores de la alarma para las temperaturas máxima y mínima. El Receptor tomará los valores predeterminados después de reemplazar las pilas.

(3) Control del ajuste de la alarma:

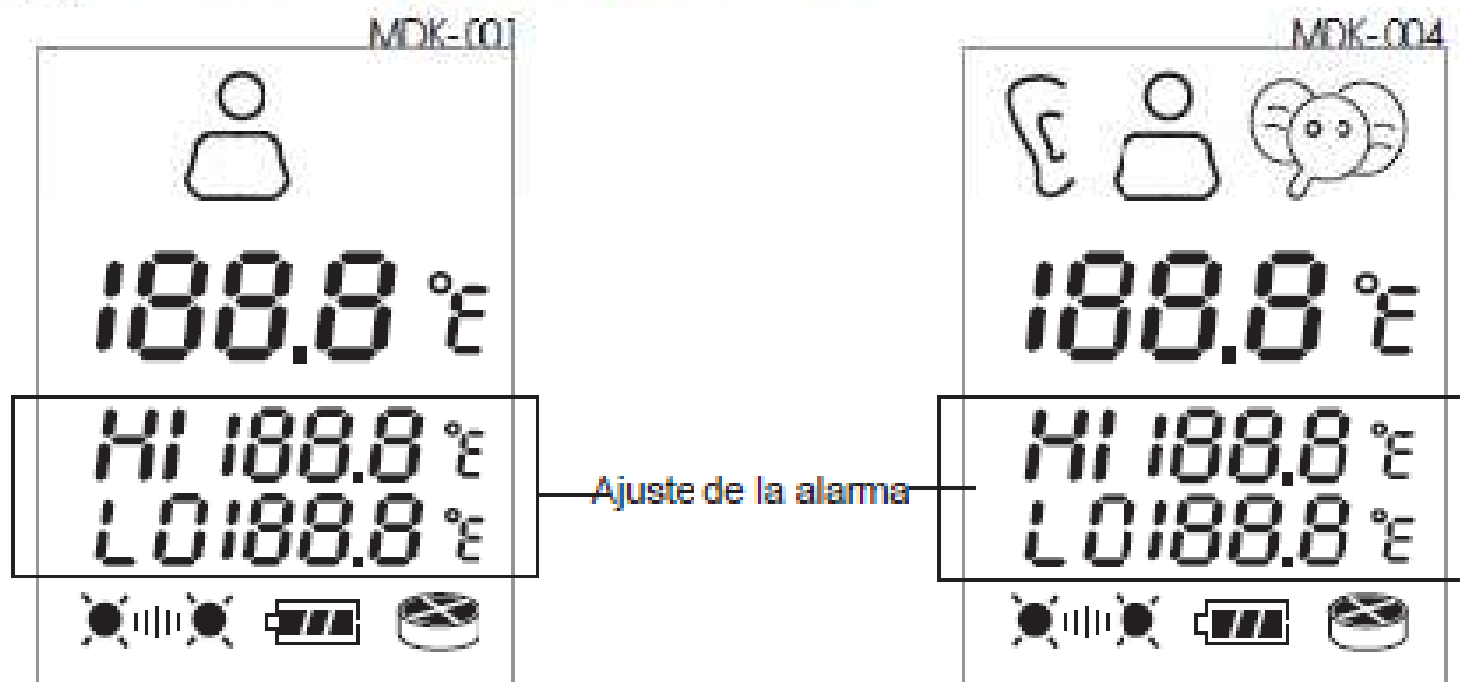

(4) Alarma de temperatura Anómala:

Alarma: El ajuste de la alarma de la temperatura parpadeará en "Hi" o "Lo" (Alta/Baja) si la temperatura del paciente está por encima o por debajo del rango establecido. El Receptor pitará cada 2 segundos para informar al cuidador.

Mecanismo anti-adormecimiento: El Receptor controlará cada 30 minutos la temperatura del paciente para comprobar el ajuste de la alarma alertando al cuidador en caso de que este no haya reaccionado durante los avisos iniciales. Presione cualquier botón del Receptor para detener la alarma sonora.

Nota:

- Si necesita mantener el seguimiento después del acto médico adecuado o después de aplicar el remedio para reducir la fiebre, le sugerimos que configure la alarma de temperatura un poco más alta/baja para evitar la alarma continua cada 30 minutos. Por favor, vuelva a ajustar los parámetros iniciales de la alarma una vez que la fiebre haya bajado.
- Este dispositivo disparará el sistema de alarma de temperatura después de que el control de la temperatura se eleve 0.5°C sobre el ajuste de la temperatura mínima.
- Podría provocar alarma de baja temperatura si el Brazalete se afloja. Por favor, compruebe al paciente inmediatamente y adapte el brazalete adecuadamente.

Lectura de Indicadores

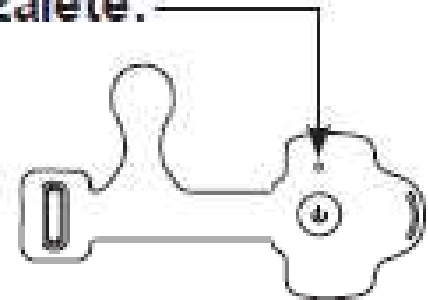

(1) Indicador de Encendido del Brazalete:

Luz	Estado	Parpadeo
Verde	Encendido	Cada 4 segundos
Roja	Apagado	Un destello y se apaga
Naranja	Batería Baja	Cada 4 segundos encendido
Roja	Sin Señal	Cada 10 segundos encendido





(2) Indicador de Energía de las Pilas

Indicador de Batería Baja del Receptor:

Estado de Energía	Visualización en la Pantalla LCD	Alerta Sonora
Máxima energía	Batería completa en el Indicador del Receptor 	No pita
Baja energía	Parpadea el Indicador de Batería del Receptor 	Pita 2 veces cada 10 segundos

Indicador de Batería Baja del Brazalete:

Estado de Energía	Visualización en la Pantalla LCD	Alerta Sonora
Máxima energía	Batería completa en el Indicador del Brazalete 	No pita
Baja energía	Parpadea el Indicador de Batería del Brazalete 	Pita 2 veces cada 10 segundos

(3) Advertencia de Baja Señal:

La pantalla LCD muestra "— — — °C" cuando falla la recepción de la señal del brazalete después de encender el Receptor, pitará 2 veces cada 10 segundos. Por favor, encienda de nuevo el Receptor y el Brazalete para restaurar la transmisión de señal.

Estado	Indicador de Temperatura	Alerta Sonora
Señal baja	— — — °C	Pita 2 veces cada 10 segundos



(4) Solución para la Baja Señal:

Si en 3 minutos se desconectan el Receptor, acerque el Brazalete al Receptor a una distancia de 3 metros aproximadamente y espere el restablecimiento de la señal que se visualizará en la pantalla. De lo contrario el Brazalete se desconectará automáticamente pasados 3 minutos. Si el problema persiste, por favor, reinicie el Brazalete y el Receptor de nuevo.

(5) Solución de Errores:

Pantalla LCD	Significado	Solución
Er 0	Conexión anómala	Avería, necesita reparación
Er 1	Error del termómetro de oído	Reiniciar
Er 2	Termómetro de oído no está listo	Reiniciar

Importante

1. Por favor, siga las instrucciones para utilizar este producto con cuidado.
2. Este producto está diseñado para poner el brazalete en el brazo izquierdo.
3. Este producto está diseñado para funcionar debidamente en condiciones de temperatura ambiente de 15°C a 40°C, y humedad relativa del 95% o inferior. Por favor, no lo utilice cuando no se cumplan las condiciones anteriores.
4. La distancia de transmisión de este producto es de aproximadamente 20 metros sin ninguna interferencia.
5. El brazalete es antialérgico, ha superado los Test de Biocompatibilidad sin embargo, si detecta alguna reacción, deje de usarlo.
5. El uso de este producto en el hospital podría interferir la transmisión de algunos dispositivos médicos electrónicos.
7. La función principal de este producto es alertar al cuidador de que el paciente ha superado los límites normales de temperatura.
La medición puede resultar a veces influenciada por la temperatura ambiente.
Los resultados de la medición son únicamente informativos, consulte a un médico si lo considera necesario.
8. Manténgalo alejado del alcance de los niños.
9. Por favor, no utilice pilas recargables ni mezcla de pilas nuevas y usadas.
Retire las pilas de los dispositivos si no van a ser utilizados durante un largo periodo de tiempo.
11. No use este producto mientras hace ejercicio, bañándose, paseando, etc.
Espere 30 minutos para usarlo tras realizar esfuerzos físicos.
11. La axila del paciente debería estar limpia y seca antes del uso.
12. **POR FAVOR, USE UN PAÑO SECO Y SUAVE PARA LIMPIAR ESTE PRODUCTO Y EVITAR ARAÑAZOS. NO LO LAVE CON AGUA NI CON OTROS PRODUCTOS. NO LO SUMERJA EN EL AGUA.**

Preguntas & Respuestas

P: ¿La temperatura registrada en la axila es mucho mas alta o baja de lo normal?

R: Por favor, tenga en cuenta lo siguiente:

1. El paciente debe tener fiebre o su temperatura es demasiado baja.
2. El Sensor de Temperatura no alcanza la axila o el brazalete no está suficientemente ajustado.
3. Nivel bajo de energía: por favor, cambie las pilas.
4. Asegúrese que no está usando este producto directamente tras realizar ejercicio, bañarse, etc, por favor ponga el producto durante 30 minutos en una habitación con temperatura y humedad normales y límpielo.
5. Posible interferencia, por favor, enciéndalo de nuevo.
6. Averiado (contacte con el servicio técnico)

P: ¿Detecta una reacción alérgica al usarlo?

R: Por favor, deje de usarlo.

P: ¿Detecta fallos usando el brazalete?

R:

1. Por favor, lea de nuevo cuidadosamente el manual.
2. Contacte al vendedor.
3. Contacte con el servicio técnico.

P: ¿No se enciende el Receptor?

R:

1. Por favor, lea de nuevo cuidadosamente el manual.
2. Asegúrese que tiene las pilas dentro, o sustitúyalas por nuevas.
3. Las pilas no deben estar en la posición correcta.
4. Este producto debe estar averiado (contacte con el servicio técnico)

P: ¿El Indicador de Energía del Brazalete parpadea con luz verde y roja?

R:

1. Pulse el botón de encendido, se encenderá la luz roja; entonces pulse el botón de encendido otra vez , se encenderá la luz verde. Entonces presione el botón de encendido durante 2 segundos hasta que se encienda la luz roja y se apague el Brazalete. Ahora encienda de nuevo el Brazalete.
(Presione el botón de encendido durante 2 segundos hasta que se encienda la luz verde.)
2. Cambie las pilas y encienda de nuevo el dispositivo.

Especificaciones Técnicas

	Receptor	Brazalete
Alimentación	Dos Pilas AAA (720 horas aprox. de funcionamiento)	Una Pila 3V CR2032 (100 horas aprox. de funcionamiento)
Peso	81g	25g
Temperatura ambiente	15 - 40°C	
Transmisión de Temperatura	Cada 4 segundos los primeros 10 minutos, posteriormente cada 24 segundos	
Intervalos de Alarma	Alta: 36 - 40°C Baja: 32 - 35.5°C	
Frecuencia de Transmisión	2.4 GHz	
Alcance de Transmisión	20 metros	
Precisión de la Temperatura	± 0.1°C	

Producto certificado: CE 0434 & FCC ISO 13485 ISO 9001



Made in Taiwan. Dist. Kramer Ingenieros, s.l. Spain **BRAND** Medikramer. Reg. TM Kramer Ingenieros, s.l.

